

皮帶式主軸

Belt-Drive Spindle for Milling Machine.



銑床 皮帶式-中外型

銑床-皮帶式主軸產品規格表

機種	轉速 (rpm)	前軸內徑	前軸承形式	後軸承形式	軸端 250/300mm 迴轉精度	拉刀力	潤滑	動平衡	溫昇
主軸規格：BT 40									
FS46EA	8,000~12,000	ø60	70 x 2	70 x 2	8 μm	600 kgf	油脂	G1	15°C
WS46EA	8,000~12,000	ø60	70 x 2	70 x 2	8 μm	600 kgf	油脂	G1	15°C
TF46EA	8,000~12,000	ø65	70 x 2	70 x 2	8 μm	700 kgf	油脂	G1	15°C
FS47EA	8,000~12,000	ø70	70 x 2	70 x 2	8 μm	850 kgf	油脂	G1	15°C
NT47CA	8,000~12,000	ø70	70 x 4	70 x 2	8 μm	800 kgf	油脂	G1	15°C
NT47EB	8,000~12,000	ø70	70 x 2	70 x 2	8 μm	850 kgf	油脂	G1	15°C
WL47EA	8,000~12,000	ø70	70 x 2	70 x 2	8 μm	850 kgf	油脂	G1	15°C
主軸規格：BT 50									
ZS58EA	6,000~10,000	ø80	70 x 2	70 x 2	8 μm	1300 kgf	油脂	G1	15°C
NS59CA	6,000~10,000	ø90	70 x 4	70 x 2	8 μm	1750 kgf	油脂	G1	15°C
NT59CA	6,000~10,000	ø90	70 x 4	70 x 2	8 μm	1750 kgf	油脂	G1	15°C
HT625A	2,500	ø140	NN x 1	止推x2 NN x 1	8 μm	2200 kgf	油脂	G1	15°C
主軸規格：BT 60									
WL6IAT	2,000	ø180	NN x 1	止推x2 NN x 1	20 μm	5500 kgf	油脂	G1	15°C

• 本公司保有設計與變更的權利，如有變動恕不另行通知。如有需採用，請與本公司業務洽詢。

■ 銑床-皮帶式/尺寸圖

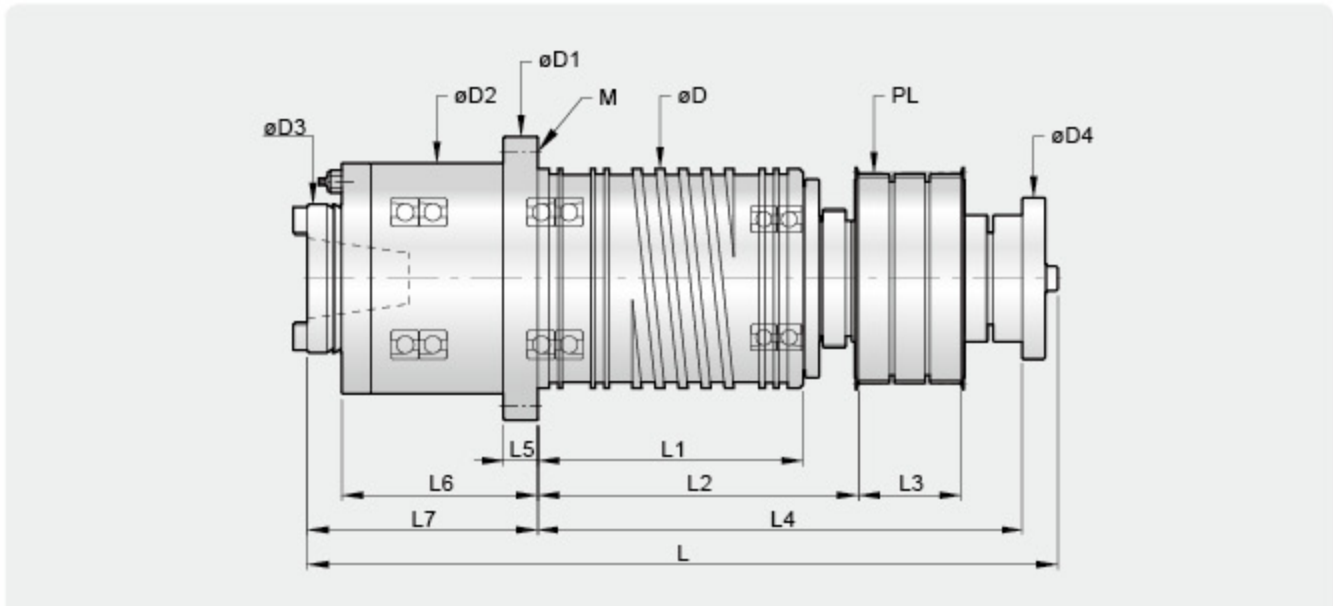

皮帶式主軸尺寸規格表

UNIT: mm

機種	øD	øD1	øD2	øD3	øD4	L	L1	L2	L3	L4	L5	L6	L7	M	PL
主軸規格: BT 40															
FS46EA	ø120	ø163	ø130	ø84	ø62	425	238	250	58	340	20	37	57	6-M8-PCD 146	5GT-68T
WS46EA	ø120	ø164	ø130	ø84	ø62	425	168	178	60	270	20	107	127	6-M8-PCD 146	5GT-68T / 8YU-46T
TF46EA	ø140	ø185	ø140	ø89	ø80	435	238	250	60	345	24	45	65	8-M10-PCD 160	5GT-68T
FS47EA	ø150	ø202	ø155	ø88	ø88	510	274	311.5	40	385	25	46	66	8-M10-PCD 180	5GT-68T
NT47CA	ø150	ø202	ø155	ø88	ø80	540	200	248.5	45	395	25	115	135	8-M10-PCD 180	5GT-60/64T 8YU-44T
NT47EB	ø150	ø202	ø155	ø88	ø80	540	200	246	49	395	25	115	135	8-M10-PCD 180	5GT-60/64T 8YU-44T
WL47EA	ø150	ø202	ø155	ø88	ø88	510	205	242.5	43	316	25	115	135	8-M10-PCD 180	5GT-68T / 8YU-48T
主軸規格: BT 50															
ZS58EA	ø155	ø205	ø165	ø107	92	609	215	237	56	398	25	147	174	8-M10-PCD 180	8YU-48T
NS59CA	ø190	ø246	ø200	ø128.57	ø140	651	320	368	89	510	35	45	110	6-M12-PCD 220	8YU-60T/65T
NT59CA	ø190	ø246	ø200	ø128.57	ø140	651	230	278	89	420	30	170	200	6-M12-PCD 220	8YU-65T
HT625A	ø270	ø335	ø270	ø170	ø100	468.5	330	403	115	553	30	108	123	8-M16-PCD 300	14M-56T
主軸規格: BT 60															
WL6IAT	ø350	ø415	ø350	ø225	--	--	--	615	200	--	40	75	105	8-M16-PCD 380	HTD-72T

- L2/L3: 主軸皮帶輪相關位置。
- L4: 反扣環位置。

惟隆科技股份有限公司
WAY LONG TECHNOLOGY CO., LTD.

台灣 42742台中市潭子區豐興路二段龍興巷23-20號

Tel : 886-4-2539 0238

Fax: 886-4-2539 0112

Email: waylong.spindle@msa.hinet.net

Http://www.wlt-tw.com