

# 伸臂式(走心式)臥搪主軸

Extensible Horizontal Boring Spindle

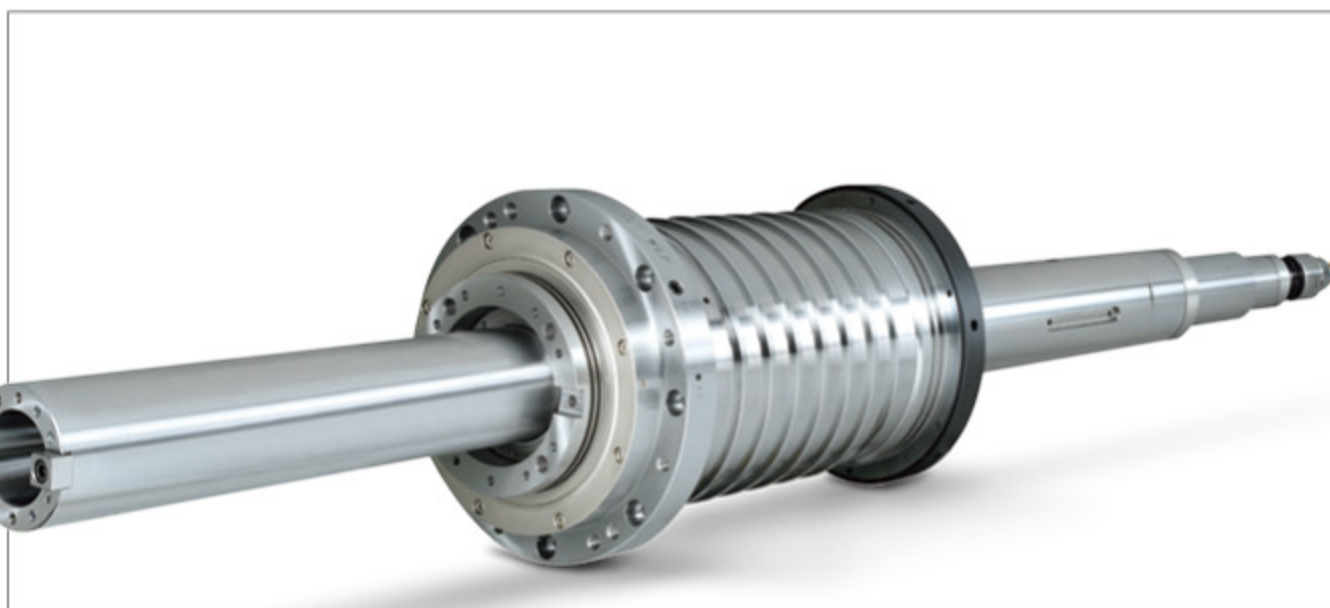

臥式搪銑床-主軸產品規格表

機種	轉速 (rpm)	前軸內徑	前軸承形式	後軸承形式	軸端300mm 迴轉精度	拉刀力	潤滑	動平衡	溫度
主軸規格: BT 50									
HB56AT	2,500	ø160	NN x 1 止推x2	NN x 1	8 μm	1,750 kgf	油脂	G1	15°C
HB58AT	2,000	ø180	NN x 1 止推x2	NN x 1	8 μm (700mm)	1,750 kgf	油脂	G1	15°C

• 本公司保有設計與變更的權利，如有變動恕不另行通知。如有需採用，請與本公司業務洽詢。

## ■ 伸臂式(走心式)臥搪主軸/尺寸圖

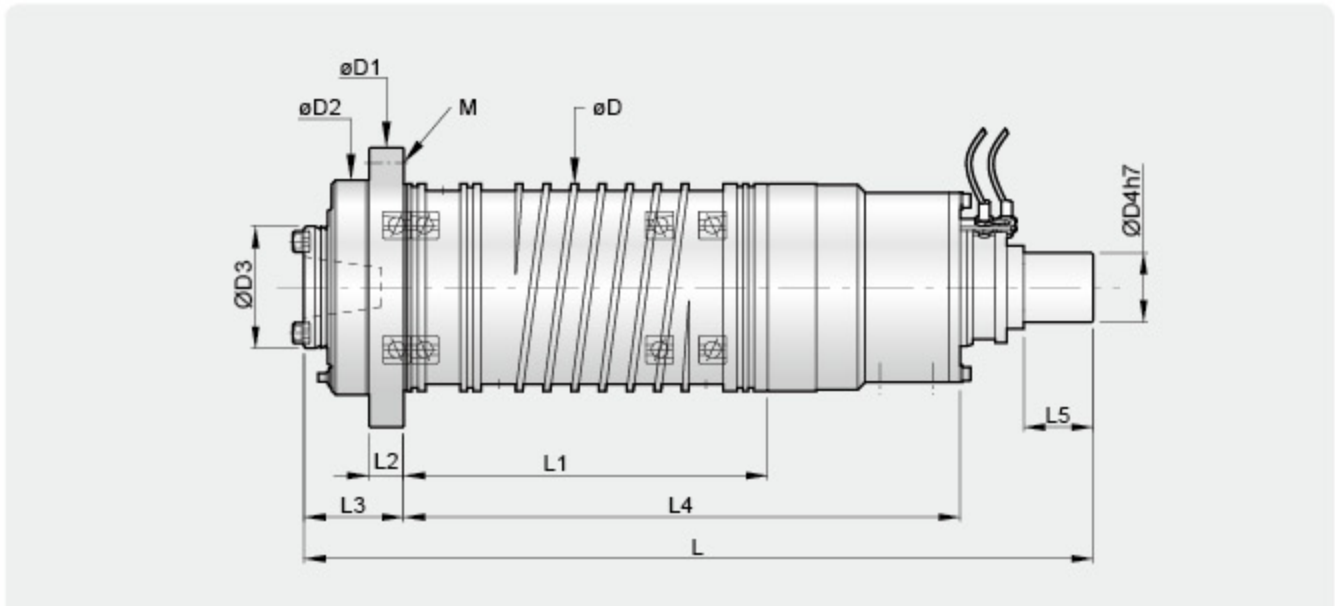

臥搪主軸尺寸規格表

UNIT: mm

機種	$\phi D$	$\phi D1$	$\phi D2$	$\phi D3$	$\phi D4$	L	L1	L2	L3	L4	L5	L6
主軸規格: BT 50												
HB56AT	$\phi 300$	$\phi 365$	$\phi 295$	$\phi 210$	$\phi 110$	1716	40	105	135	400~410	535	170
HB58AT	$\phi 350$	$\phi 415$	$\phi 350$	$\phi 225$	$\phi 130$	2060	40	105	135	470~475	590	190
機種	L7	L8	L9	L10	L11	L12	W	M	PL	B		
主軸規格: BT 50												
HB56AT	778	100	1601	79	555	110	500	8-M16 PCD 330	8YU-100T	150		
HB58AT	843	123	1773	88	610	120	700	8-M16 PCD 380	14M-72T	150		

• 本公司保有設計與變更的權利，如有變動恕不另行通知。如有需採用，請與本公司業務洽詢。